



MAXUS

eDELIVER 9

Espaçosa. Poderosa.  
E 100% elétrica



8 ANOS  
160.000 km

3 ANOS  
100.000 km

# Descubra o maior grupo automóvel da China.

A marca MAXUS pertence ao grupo chinês SAIC Motor, o maior fabricante de automóveis da China. Com uma quota de mercado de 24% e mais de 7 milhões de veículos vendidos em 2019, o grupo SAIC Motor tornou-se o sétimo maior grupo da indústria automóvel mundial. Com um modelo vertical de negócio, que abrange desde a pesquisa e desenvolvimento até ao produto final, a SAIC Motor conta com mais de 215 mil colaboradores, 10 unidades de produção e centros de desenvolvimento espalhados pela Europa e Ásia.



## UM SUCESSO MUNDIAL

O sucesso mundial da MAXUS aumenta rapidamente.

Em países como a Austrália e a Nova Zelândia, a MAXUS é já a marca chinesa mais vendida. No Sudeste Asiático, no Médio Oriente e em vários países europeus, a MAXUS também se revela um grande sucesso.

## TECNOLOGIA AVANÇADA

Não é coincidência que a MAXUS avance tão rapidamente.

A marca investe avultadamente em tecnologias de ponta, tanto nos motores de combustão interna como nos furgões elétricos.

## COROADA NA EUROPA

Na Europa, a MAXUS já ganhou vários prémios. No Reino Unido, foi nomeada «Fabricante do Ano» no segmento dos veículos comerciais ligeiros com motores elétricos. Na Irlanda, o EV80 ganhou o troféu de Fleet Transport na qualidade de veículo utilitário mais ecológico.

# Uma nova energia para o seu negócio. Descubra o novo MAXUS eDELIVER 9



O novo eDELIVER 9 é uma referência na sua categoria. Possante, espaçoso e com excelentes acabamentos, o MAXUS eDELIVER 9 é um furgão elétrico sem igual. Entre os vários comprimentos da gama e as três ofertas de bateria disponíveis, encontrará um veículo perfeitamente adaptado aos seus desejos e compatível com as suas necessidades de transporte.

## ESCOLHA A SUA COR

O MAXUS eDELIVER 9 está disponível de série na cor branca e oferece opcionalmente três cores metalizadas: cinza, castanho ou azul. Prefere uma cor diferente, que combine com a identidade da sua empresa? A MAXUS também oferece como opção a possibilidade de encomendar o eDELIVER 9 em qualquer cor RAL.

## ESCOLHA A SUA VERSÃO

O MAXUS eDELIVER 9 está disponível em duas versões de comprimento, com distâncias entre eixos entre os 3.366 e 3.760 mm que conferem uma volumetria de carga até aos 11m<sup>3</sup>.



**Branco**  
De série



**Cinza metalizado**  
Opcional



**Azul metalizado**  
Opcional

# Equipamentos de alta qualidade. Funcionalidades a bordo para os ocupantes.



O cuidado no design da construção determina um ambiente a bordo muito ergonómico dentro do eDELIVER 9. O painel de instrumentos e todos os botões e funcionalidades cuidadosamente distribuídos conferem a flexibilidade e a segurança necessárias ao condutor e seus ocupantes.

O ecrã tátil de 10.1 polegadas liga-se ao smartphone e torna a conectividade acessível com toda a segurança.

## PAINEL DE INSTRUMENTOS

O atraente painel de instrumentos do eDELIVER 9 dá-lhe todas as informações de que necessita num único local. Ao mesmo tempo, o computador de bordo apresenta todos os dados importantes de forma clara, num ecrã mesmo ao lado do velocímetro.

## CONECTIVIDADE

O ecrã tátil de 10.1 polegadas posicionado no centro também lhe fornece várias informações. Aqui, pode não só ver as imagens da câmara traseira, mas também beneficiar da ligação ao seu smartphone, que lhe permite controlar várias funções no modo mãos-livres.



Painel de instrumentos



Ecrã tátil de 10.1 polegadas

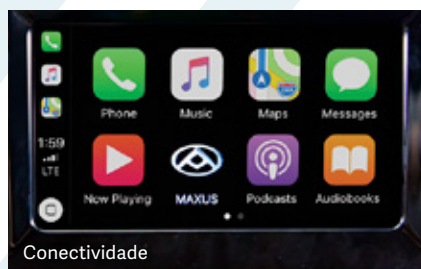

Conectividade

# Qualidade de construção e conforto a bordo.



O bem-estar dentro do eDELIVER 9 transporta-o para uma dimensão só disponível na classe de viaturas de passageiros. Os três espaçosos lugares, perfeitamente dispostos dentro do habitáculo, conferem conforto independentemente da distância da sua viagem. O banco do condutor é ajustável e possui um encosto de braço para maior comodidade na estrada.

## EQUIPAMENTO COMPLETO

O interior do MAXUS eDELIVER 9 distingue-se pelos seus acabamentos cuidados e pelo seu equipamento de série completo. Ar condicionado, alimentação elétrica, ligação USB, comandos do rádio no volante: o eDELIVER 9 tem tudo para agradar!

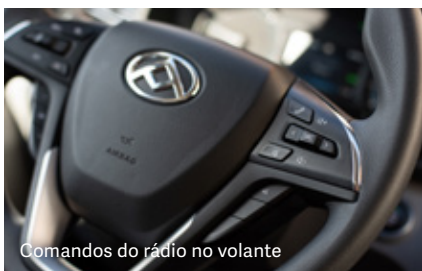

Comandos do rádio no volante



Alavanca de velocidades



Ar condicionado



Alimentação elétrica e ligação USB

## ELÉTRICO E AUTOMÁTICO

Com o MAXUS eDELIVER 9, a condução elétrica é agradável e confortável.

O comando das velocidades é prático e intuitivo e o motor elétrico ajuda a tornar o habitáculo agradavelmente silencioso.

# 100% de potência. 0% de emissões. Autonomia superior a 350 Km em trânsito urbano!



Sem emissões de CO<sub>2</sub>, sem combustíveis fósseis, energia mais barata, motor elétrico silencioso e menos manutenção. O MAXUS eDELIVER 9 redefiniu o conceito de furgão compacto ideal! Serviços municipais e públicos, instaladores de equipamento, canalizadores, técnicos de manutenção, jardineiros, empresas e trabalhadores independentes que prestam serviços ao domicílio... Todos irão descobrir o novo futuro dos transportes amigos do ambiente em distâncias curtas. Com o MAXUS eDELIVER 9, esse futuro começa aqui e agora.

## MOTOR ELÉTRICO POTENTE

O MAXUS eDELIVER 9 está equipado com um robusto motor elétrico de 150 kW (204 CV) e 310 Nm de binário. Consegue assim oferecer uma aceleração ultrarrápida e uma potência surpreendente nas subidas. A sua elevada autonomia e a eficiência de consumos confere tranquilidade em qualquer tipo de condução. A velocidade máxima está limitada aos 100 km/h.



**MOTOR**  
150 KWH (204 CV)  
310 NM



**100%**  
ELÉTRICO



**0%**  
DE EMISSÕES



**CAPACIDADE DA BATERIA**  
51,5 KWH, 72 KWH  
OU 88,5 KWH

## BATERIAS POTENTES

O eDELIVER 9 está equipado com a mais recente bateria ternária de iões de lítio, o que lhe permite até 2000 ciclos de carregamento rápido independentemente da temperatura exterior. A MAXUS Oferece-lhe 8 anos ou 160 000 km de garantia relativamente à bateria. Único no seu género, o eDELIVER 9 está disponível com três baterias diferentes: 51,5 KWH, 72 KWH e 88,5 KWH, oferecendo-lhe uma autonomia superior a 350 km no ciclo urbano WLTP.



# Escolha a sua bateria.

## E carregue-a até 80% em 40 minutos.

A condução elétrica e a tecnologia da bateria estão associadas. Para o eDELIVER 9, a MAXUS optou pela nova bateria Ternary Lithium-ion, que pode ser recarregada até 80% em 40 minutos e é ideal para os que pretendem voltar ao trabalho depois de uma viagem longa.

### CARREGAMENTO FÁCIL E ILIMITADO

A porta de carregamento situa-se na parte dianteira, atrás da tampa com o logótipo da MAXUS, revelando-se mais prática quando se estaciona em espinha. A bateria é recarregada até 80% em 40 minutos, utilizando um carregador rápido. Com uma ligação de wallbox CA de 7,2 kWh, o carregamento dura 6 a 11 horas. O eDELIVER 9 está equipado com um cabo de carregamento compatível com uma wallbox.



### CARREGAMENTO CA

(CORRENTE ALTERNADA)

Em carregamento lento com uma wallbox e carregador integrado de 7,2 kW, a bateria de 51,5 kWh fica carregada em apenas 6 horas, e as de 72 e 88,5 kWh em aproximadamente 8 horas.

### CARREGAMENTO DC

(CORRENTE CONTÍNUA)

Com um carregador rápido, um carregamento até 80% da capacidade total demora apenas 40 minutos. A nova bateria Ternary Lithium-ion permite até 2000 ciclos de carregamento rápido.

### TRAVAGEM REGENERATIVA

O eDELIVER 9 possui dois modos de condução (normal ou eco) e três modos de recuperação de energia (ligeiro, médio ou forte). Desta forma, o condutor pode escolher o nível de economia e a quantidade de energia que pretende recuperar na travagem. Muito interessante, especialmente em tráfego urbano intenso.



### O SEU PRÓPRIO SISTEMA DE CARREGAMENTO

O eDELIVER 9 torna interessante dispor do seu próprio sistema de carregamento. Para mais informações, contacte o seu concessionário MAXUS.



**6 A 11 H**  
CARREGAMENTO  
LENTO  
CA



**40 MIN**  
CARREGAMENTO  
RÁPIDO  
DC (0 → 80%)

# A segurança em primeiro lugar, graças aos mais modernos sistemas de assistência à condução.

O MAXUS eDELIVER 9 está equipado de série com um conjunto completo de segurança ativa. O equipamento inclui ESP, ABS e outros sistemas que protegem o condutor, os passageiros e os outros utilizadores da via pública. Mas a segurança passiva está também a um nível muito elevado: por exemplo, a construção robusta da cabina em aço e alumínio de alta qualidade absorve melhor a força libertada em caso de colisão.

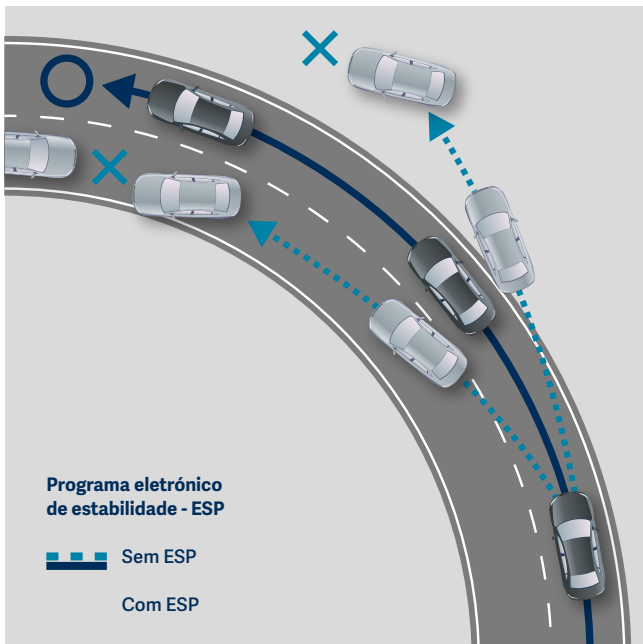

## PROGRAMA ELETRÓNICO DE ESTABILIDADE (ESP)

O ESP monitoriza e controla a estabilidade do seu eDELIVER 9 para garantir o equilíbrio numa manobra de emergência, em curvas difíceis ou em pisos perigosos.

## SISTEMA DE TRAVAGEM ANTIBLOQUEIO (ABS)

Numa travagem de emergência, o ABS garante que as rodas não bloqueiam durante a manobra. Desta forma, o condutor pode sempre efetuar manobras para evitar um obstáculo durante uma travagem de emergência.

## DISTRIBUIÇÃO DA FORÇA DE TRAVAGEM (EBD)

O EBD (Electronic Brakeforce Distribution) garante a potência de travagem correta e a sua distribuição otimizada entre os eixos (também em situações de emergência), com base no peso da carga existente no espaço de carga.

## CÂMARA DE VISÃO TRASEIRA

O MAXUS eDELIVER 9 está equipado de série com uma câmara de visão traseira. No ecrã tátil central de 10.1 polegadas, pode ver perfeitamente o que se encontra atrás do seu veículo. Os sensores de estacionamento traseiros dão-lhe assistência adicional ao estacionar em espaços estreitos.

## ASSISTÊNCIA À TRAVAGEM (BAS)

O sistema de assistência à travagem aumenta a potência de travagem em caso de emergência, para que o seu eDELIVER 9 se imobilize mais rapidamente.

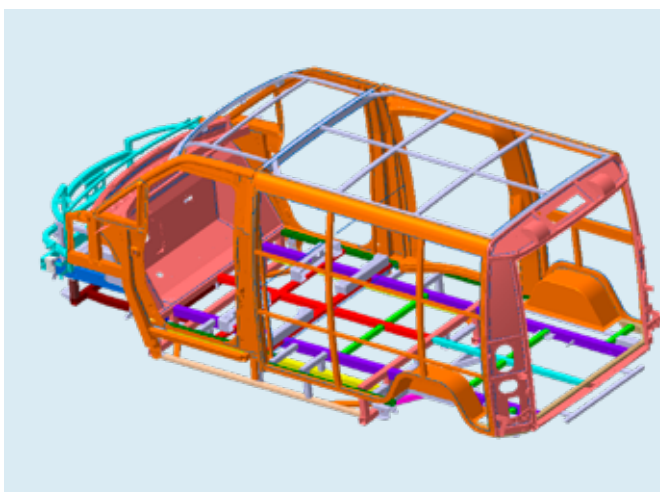

## PREPARADO PARA O INESPERADO

A construção robusta da cabina do MAXUS eDELIVER 9 é constituída por aço e alumínio de alta qualidade. A construção absorve a força libertada em caso de colisão e evita a sua deformação. Além disso, o eDELIVER 9 foi concebido desde o início como um veículo 100% elétrico, o que permitiu a integração da bateria no chassi com toda a segurança. Os airbags de condutor e passageiros, bem como os de cortina, completam o conjunto de segurança passiva.



# Transporte de carga fácil e rápido.



Transporte de carga: eis a tarefa em que cada furgão deve conseguir afirmar-se. O MAXUS eDELIVER 9 oferece-lhe um espaço de carga de fácil acesso, com várias volumetrias e uma capacidade de carga bruta máxima de até 1.200 Kg. Graças à grande porta deslizante, é possível efetuar cargas e descargas facilmente, mesmo em locais com pouco espaço.

## FACILMENTE ACESSÍVEL

O espaço de carga do MAXUS eDELIVER 9 é muito acessível. As portas duplas na traseira abrem-se até aos 236 graus e têm larguras diferentes, para cargas e descargas flexíveis em locais estreitos. Uma grande porta deslizante, do lado do passageiro, torna o espaço ainda mais acessível. Por motivos de segurança, dispõe também de uma divisória totalmente fechada.



## VÁRIAS NECESSIDADES, VÁRIAS SOLUÇÕES

A acessibilidade e os acabamentos da área de carga condicionam o transporte de qualquer tipo de mercadoria. O chão é coberto por material anti-derrapante e os pontos de ancoragem nas laterais seguram a carga em toda a viagem



**9,7 m<sup>3</sup>**  
VOLUME DE  
CARGA

Versão L2H2



**11 m<sup>3</sup>**  
VOLUME DE  
CARGA

Versão L3H2



# Especificações Técnicas eDELIVER 9

	CARGO VAN						CHASSIS CAB	
	L2H2		L3H2		L3H2	L3	L4	
	51.5kWh	72kWh	51.5kWh	72kWh	88.55kWh	65kWh		
<b>Pesos e Lotação</b>								
Peso Bruto (kg)	3 500		3 500		3 500	3 500		
Tara (kg)	2 300	2 460	2 340	2 520	2 640	2 080	2 090	
Peso máximo eixo dianteiro (kg)	1 950		1 950		1 950	1 950		
Peso máximo eixo traseiro (kg)	1 900		1 900		1 900	1 900		
Carga útil (kg)	1 200	1 040	1 160	980	860	1 260,000		
Capacidade de reboque (com travão / sem travão) (kg)	1.500/750		1.500/750		1.500/750	1.200/750		
Nº de lugares			3			3		
<b>Performance</b>								
Potência média/máxima (kW)	70/150		70/150		70/150	70/150		
Binário médio /máximo (N.m)	160/310		160/310		160/310	160/310		
Velocidade máxima (km/h)	100		100		100	100		
Aceleração 0-100km/h (s)	6		6,0		6	25		
Raio de viragem (m)	6,7		7,4		7,4	7,4	7,9	
<b>Dimensões</b>								
Dimensões (mm)	Comprimento	5.546		5.940		5.940	6200	6680
	Largura	2.062		2.062		2.062	2052	2052
	Altura	2.525		2.525		2.525	2290	2290
Distância entre eixos (mm)	3 366		3 760		3 760	3 760	4 048	
<b>Dimensões &amp; Espaço de Carga</b>								
Volume de carga (m³)	9,7		11,0		11,0	-		
Comprimento máximo (mm)	3 019		3 413		3 413	-		
Largura máxima (mm)	1 800		1 800		1 800	-		
Largura máxima entre arcos de rodas (mm)	1 366		1 366		1 366	-		
Altura máxima (mm)	1 792		1 792		1 792	-		
Portas deslizantes: Largura (mm) x Altura (mm)	1269 x 1.570		1269 x 1.570		1269 x 1.570	-		
<b>Autonomia</b>								
Tempo de carregamento (AC 5-100%) h/Power (kW)	6/11	8/11	6/11	8/11	8.5/11	6,5/11		
Tempo de carregamento (DC 20-80%) min	40		40		45	36		
Capacidade da bateria (kWh)	52	72	52	72	89	65		
Consumo energia combinado WLTP (kWh/100km)	29,44	31,06	29,44	31,06	31,03	385	458	
Autonomia combinada WLTP (km)	186	236	186	236	296	142-172	140-171	
Autonomia Urbano WLTP (km)	237	288	237	288	353	-		
<b>Travões Suspensão e Pneumáticos</b>								
Travões	Frente/Trás Disco							
Suspensão	Dianteira independente McPherson Traseira folhas de mola							
Pneus	215/75R16C							
<b>Garantias</b>								
Veículo	3 Anos / 100.000 Kms							
Bateria	8 Anos / 160.000 Kms							

# Equipamento eDELIVER 9

	CARGO VAN					CHASSIS CAB	
	L2H2		L3H2		L3H2	L3	L4
	51.5kWh	72kWh	51.5kWh	72kWh	88.55kWh	65kWh	
<b>Segurança</b>							
Airbag de condutor	S	S	S	S	S	S	S
Airbag de passageiro	S	S	S	S	S	S	S
Airbag de cortina para condutor e passageiro	S	S	S	S	S	S	S
Aviso sonoro de cinto segurança para condutor e passageiro	S	S	S	S	S	S	S
Display de imagem de marcha-atrás	S	S	S	S	S	-	-
TPMS - Tire Pressure Monitoring Sistem	S	S	S	S	S	-	-
ESP	S	S	S	S	S	S	S
E-Call	S	S	S	S	S	S	S
Faróis de nevoeiro dianteiros e traseiros	S	S	S	S	S	S	S
Aviso de passagem de faixa de rodagem (Lane change assist sistem)	S	S	S	S	S	-	-
Luz de aviso anti-roubo	S	S	S	S	S	S	S
Luz traseira de travagem em LED	S	S	S	S	S	-	-
LDWS - Lane Depart Warning Sistem	O	O	O	O	O	-	-
Radar dianteiro e traseiro	S	S	S	S	S	S/-	S/-
Triângulo de sinalização em caso de pagarem ou acidente	S	S	S	S	S	S	S
Sistema ajustável de aviso de excesso de velocidade	S	S	S	S	S	S	S
Sistema de travagem automática	O	O	O	O	O	-	-
<b>Interior &amp; exterior</b>							
Abertura das portas traseiras a 180°	S	S	-	-	-	-	-
Abertura das portas traseiras a 236°	-	-	S	S	S	-	-
DRL - Day time running lights em LED	S	S	S	S	S	S	S
Gancho de reboque frontal	S	S	S	S	S	S	S
Jantes Liga leve 6.5Jx16	S	S	S	S	S	S	S
Limpa-para-brisas frontal Automático	S	S	S	S	S	S	S
Luz de mapa interior	S	S	S	S	S	S	S
Pára-choques dianteiro à cor da carroçaria	S	S	S	S	S	S	S
Pintura metalizada	O	O	O	O	O	O	O
Portas laterais deslizantes	S	S	S	S	S	-	-
<b>Conforto &amp; Conveniência</b>							
4 colunas de som	S	S	S	S	S	S	S
Ar condicionado	S	S	S	S	S	S	S
Bancos Aquecidos	O	O	O	O	O	S	S
Chave com comando (2)	S	S	S	S	S	S	S
Cruise control	S	S	S	S	S	S	S
Espelhos retrovisores elétricos e aquecidos	S	S	S	S	S	S	S
Faróis automáticos em LED com sensor de Luz	S	S	S	S	S	S/-	S/-
Sistema áudio de 10.1" HD Touch Screen (MP5 + USB + Bluetooth + Phone Mapping)	S	S	S	S	S	-	-
Vidros elétricos nas portas dianteiras	S	S	S	S	S	S	S
<b>Cabo de carregamento</b>							
Cabo de carregamento 6m (Type 2, Model 3, 32A)	S	S	S	S	S	S	S

S: Standard ; - Não aplicável; O- Opcional

Nota: Por motivos de marketing ou produto todas as especificações e equipamentos podem ser alterados sem aviso prévio



**MAXUS**

**Bermax Auto – Distribuição de Automóveis, S.A.**

Rua Dr. José Espírito Santo, n.º38  
1950-097 Lisboa

 [www.maxusportugal.pt](http://www.maxusportugal.pt)

 [geral@maxusportugal.pt](mailto:geral@maxusportugal.pt)

A Bermax Auto, S.A. reserva-se o direito de proceder, sem aviso prévio, a alterações às especificações e ao equipamento mencionados ou ilustrados no presente catálogo. As especificações e o equipamento em questão poderão também ser alterados por motivos de cumprimento da legislação e das restrições impostas nos diferentes mercados. A aparência e/ou disponibilidade das funcionalidades/equipamentos e as respetivas especificações podem diferir consoante a região. Algumas funcionalidades poderão não fazer parte do equipamento de série, estando disponíveis por um custo extra.

**Distribuidor**

